



Tolles Rahmen-Programm



Alle, die mit dem Auto zum Flughafen fahren und aus den Parkhäusern zu den Terminals strömen, kommen unweigerlich an diesen Werbeträgern vorbei: markant in Größe und Statur und jeder mehr als dreieinhalb Meter hoch. Die **extravagante Edelstahl-Konstruktion**, bildet den Rahmen für einen gelungenen werblichen Auftritt. Etwa für riesige Logos in 2D, aber auch für dreidimensionale Objekte bis zu einem halben Meter Tiefe. Eine Präsentation, wie sie nicht eindrucksvoller sein könnte Ihre geschickte Platzierung an der Zu- und Abfahrtstraße des Flughafens sorgen wirkungsvoll dafür, dass die werbliche Botschaft auffällt und einen bleibenden Eindruck hinterlässt.

MEDIADATEN

Outdoor- Colorama

KONTAKT

werbung@airport-nuernberg.de
Tel.: +49 911-9 37 18 10
Tel.: +49 911-9 37 24 80



Flughafen-Lageplan inkl. ■ Standorte der Werbeflächen

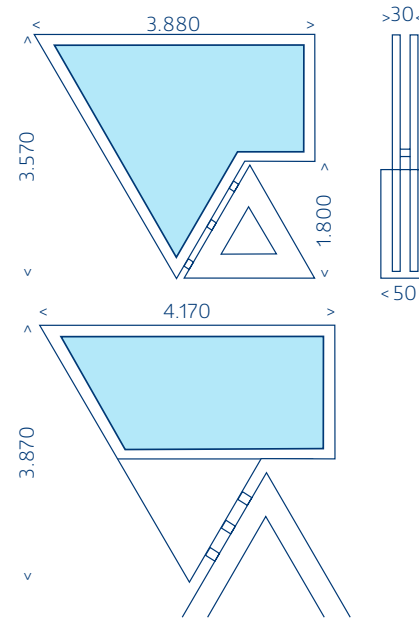

↗ DIMENSIONEN

Abmessungen in mm:

Element (oberes Beispiel)

(Breite x Höhe): **3.880 x 3.570**

Element (unteres Beispiel)

(Breite x Höhe): **4.170 x 3.870**

STANDORT	ZIELGRUPPEN	MATERIAL + AUSFÜHRUNG	MEDIAPREIS PRO FLÄCHE	ALLGEMEINE INFOS
<p>Zufahrtsstraße zum Terminal und zu den Parkhäusern,</p> <p>Abfahrt vom Flughafen, auf der Ausfahrtseite der Parkhäuser</p> <p>Beleuchtung: hinterleuchtete Werbeanlagen</p>	<p>Geschäftsreisende</p> <p>Privatreisende</p> <p>Abholer</p> <p>Besucher</p> <p>Flughafenpersonal</p>	<p>Anzuliefern sind beispielsweise zwei PET-Platten (je nach Gestaltungsvariante)</p>	<p>ab 2.500 €/pro Monat</p> <p>ab 26.000 €/pro Jahr</p> <p>Produktionskosten nicht enthalten (zzgl. der gesetzlichen USt., inkl. 15% AE)</p>	<p>Funktionsüberwachung</p>



**ALBRECHT DÜRER
AIRPORT NÜRNBERG**