

LWD

Linearer Wandrallluftdurchlass

Inhalt

Funktion und Einsatz	2
Ausführungen	2
Montage	2
Verarbeitung.....	2
Zubehör	3
Abmessungen	4
Zubehör-Abmessungen	5
Montagemöglichkeiten	6
Technische Daten	7
Legende	16
Bestellschlüssel LWD	17
Bestellschlüssel AK	18
Ausschreibungstext	19

LEISTUNGSDATEN

- LWD-Q-Z-...-625-125... bei 35 dB(A) 125 m³/h (35 l/s)
- LWD-Q-Z-...-1025-125-... bei 35 dB(A) 250 m³/h (69 l/s)
- LWD-Q-Z-...-625-225-... bei 35 dB(A) 250 m³/h (69 l/s)
- LWD-Q-Z-...-1025-225-... bei 35 dB(A) 480 m³/h (133 l/s)
- LWD-Q-A-...-625-125... bei 35 dB(A) 400 m³/h (111 l/s)
- LWD-Q-A-...-1025-125-... bei 35 dB(A) 700 m³/h (194 l/s)
- LWD-Q-A-...-625-225-... bei 35 dB(A) 700 m³/h (194 l/s)
- LWD-Q-A-...-1025-225-... bei 35 dB(A) 1250 m³/h (347 l/s)

BESONDERHEITEN

- Montage direkt in Kanäle oder mit Anschlusskasten
- Zuluft ΔT bis -8K

FUNKTION UND EINSATZ

Der SCHAKO Lineare Wanddrallluftdurchlass LWD für vielseitige Anforderungen ist zum Einsatz in Zuluftanlagen entwickelt worden.

Die durchdachte und ausgereifte Konstruktion des linearen Wanddrallluftdurchlasses LWD bewirkt eine Quell-/Mischluftströmung bei geringer Lautstärke. Ein großer Vorteil des Linearen Wanddrallluftdurchlasses LWD liegt darin, dass der Gesamtluftstrahl in eine Vielzahl kleiner Einzelstrahlen zerlegt wird und dadurch die Zulufttemperatur und Luftstrahlgeschwindigkeit sehr schnell abgebaut werden. Dies bedeutet, dass der Strahl einerseits im Kühlfall nicht so schnell in die Aufenthaltszone abfällt und andererseits im Heizfall nicht gleich zur Decke steigt.

Der Wanddrallluftdurchlass LWD mit einzeln, manuell verstellbare Düsen ermöglicht individuell einstellbare Luftstrahlen (Schwenkbereich 45°), je nach Anforderung. Die Verstellung der einzelnen Düsen von Hand ist von vorne nach Abnehmen des Abdeckgitters leicht möglich.

Der Lineare Wanddrallluftdurchlass LWD ist geeignet für den direkten Kanaleinbau. Gegen Mehrpreis kann ein Anschlusskasten angebaut werden. Die Drosselklappe im Stutzen des Anschlusskastens (gegen Mehrpreis) dient der einfachen Luftmengenregulierung.

Alle Ausführungen können in VVS-Anlagen von 100 % - 40 % eingesetzt werden.

AUSFÜHRUNGEN

LWD-Q-...	Zum Einbau in Wände / Kanäle / Anschlusskasten, Düsen einzeln einstellbar
LWD-...-6-...	Ausführung Hexagon-Design (Sechskant Design)
LWD-...-125-...	Düsen 1-reihig
LWD-...-225-...	Düsen 2-reihig
LWD-...-N-...	Einzelausführung
LWD-...-Z-...	Zuluft
LWD-...-A-...	Abluft

MONTAGE

- Schraubmontage (-SM)
 - Schrauben sind bauseits zu stellen

VERARBEITUNG

Frontplatte

- Stahlblech (-SB), lackiert:
 - im Farbton RAL 9010 (-9010, weiß, Standard)
 - in einem anderen RAL-Farbton, frei wählbar (-xxxx) (immer 4-stellig)

Düsenplatte

- Stahlblech (-SB), lackiert:
 - im Farbton RAL 9005 (-9005, schwarz, Standard)
 - in einem anderen RAL-Farbton, frei wählbar (-xxxx) (immer 4-stellig)
 - perforiertes Lochblech bei Abluft

Düsen

- Kunststoff:
 - Farbton ähnlich RAL 9010 (weiß, Standard) (-DW)
 - Farbton ähnlich RAL 9005 (schwarz) (-DS)
 - Farbton ähnlich RAL 9006 (weißaluminium) (-DA)

ZUBEHÖR

Anschlusskasten (-AK-...)

Rechteckige Bauform, aus Stahlblech verzinkt (-SV), Gehäuse mit rundem Anschlussstutzen und Aufhängelaschen.

- passend zu Luftdurchlass LWD-...-Z-... (AK-58-...)
- passend zu Luftdurchlass LWD-...-A-... (AK-80-...)
- Länge:
 - 625 mm (-00625)
 - 1025 mm (-01025)
- Höhe:
 - 125 mm (-125)
 - 225 mm (-225)
- Einzel- / Bandausführung:
 - Einzelausführung (-N)
- Montage:
 - Schraubmontage (-SM) (Schrauben sind bauseits zu stellen)
- Drosselklappe:
 - ohne Drosselklappe (-DK0) (Standard).
 - mit Drosselklappe (-DK2), aus Stahlblech verzinkt, im Anschlusskastengehäuse, mit Seilzugverstellung, zur einfachen Luftmengenregulierung.
- Gummilippendichtung:
 - ohne Gummilippendichtung (-GD0) (Standard).
 - mit Gummilippendichtung (-GD1), aus Spezialgummi, am Anschlussstutzen.
- Isolierung:
 - ohne Isolierung (-I0) (Standard).
 - mit Isolierung innen (-Ii), thermische Isolierung im Anschlusskasten innen.
 - mit Isolierung außen (-Ia), thermische Isolierung an der Anschlusskasten Außenseite.
- Kastenhöhe:
 - Kastenhöhe Standard (-KHS).
 - Kastenhöhe in mm, frei wählbar (-xxx) (Mindesthöhe [KHS] bei Stutzenlage S1 und bei Standard-Kastenhals (75 mm) = Stutzendurchmesser $\varnothing D + 172$ mm, Mindesthöhe [KHS] bei Stutzenlage S0 min. 200 mm) (immer 3-stellig).
- Stutzendurchmesser:
 - Stutzendurchmesser Standard (-SDS).
 - Stutzendurchmesser ($\varnothing D$) in mm, frei wählbar (-xxx, immer 3-stellig).
- Stutzenlage:
 - Stutzen von oben (-S0).
 - Stutzen seitlich am Kasten (-S1) (Standard).

ABMESSUNGEN

LWD-Q-Z-...-6-...-N-...

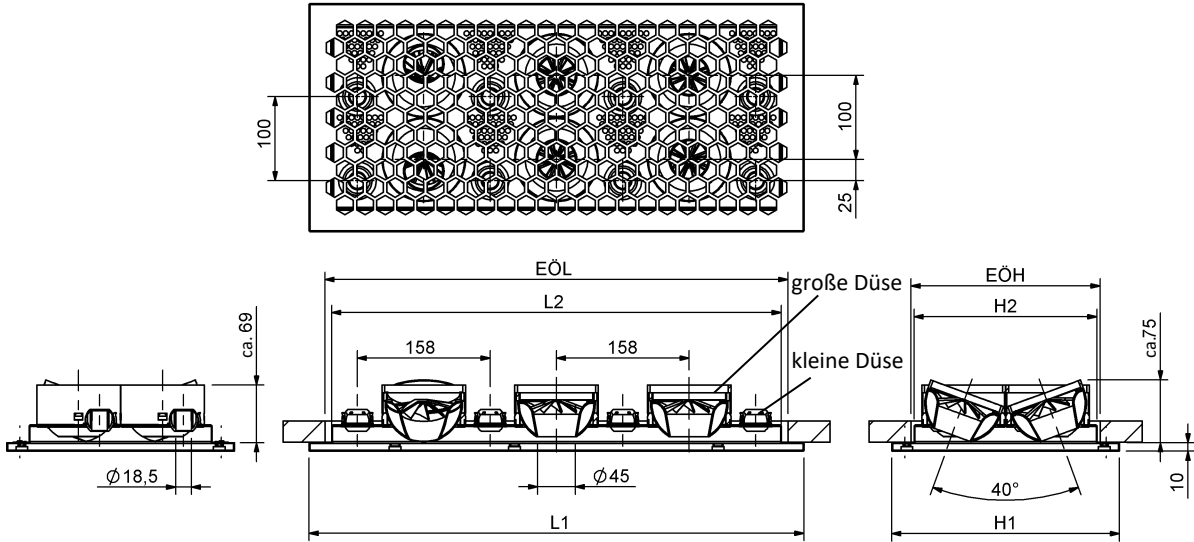

LWD-Q-A-...-6-...-N-...

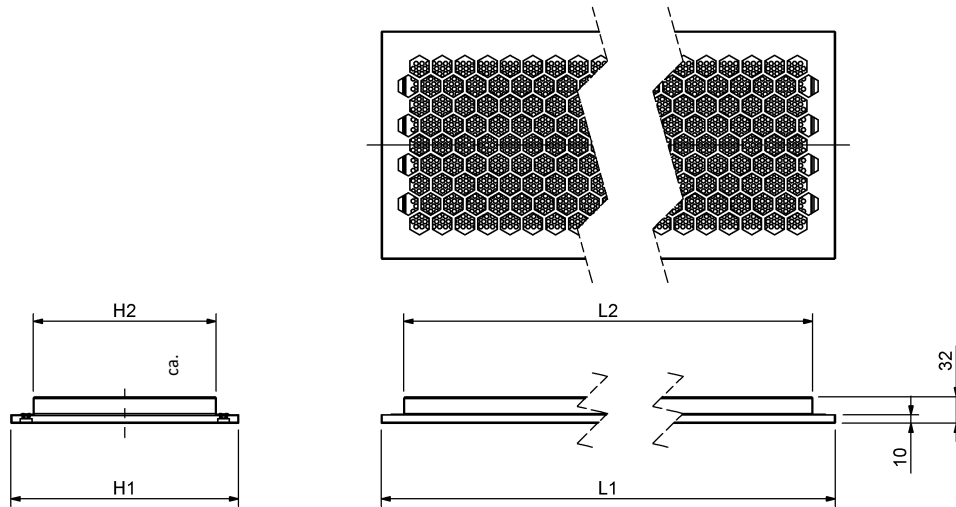

Lieferbare Größen LWD-Q-...-6-...

L	L1	L2
625	589	535
1025	1063	1009

H	H1	H2
125	163	109
225	271	215

Düsenanzahl LWD-Q-Z-...

		L	
		625	1025
H	125	3x große Düsen 4x kleine Düsen	6x große Düsen 7x kleine Düsen
	225	6x große Düsen 8x kleine Düsen	12x große Düsen 14x kleine Düsen

Sämtliche Längen und Höhen kombinierbar.
Sondermaße nicht lieferbar!

EÖL = Einbauöffnung in der Länge (L2 + 16 mm)
EÖH = Einbauöffnung in der Höhe (H)

Schraubmontage (-SM) siehe Seite 6.

ZUBEHÖR-ABMESSUNGEN

Anschlusskasten (-AK-58-... / -AK-80-...)

Stutzenlage

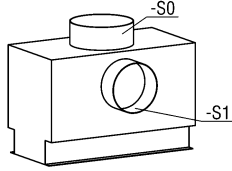

- Stutzen seitlich am Kasten (-S1, Standard)
- Stutzen von oben (-S0)

mit Stutzen seitlich am Kasten (-S1, Standard)

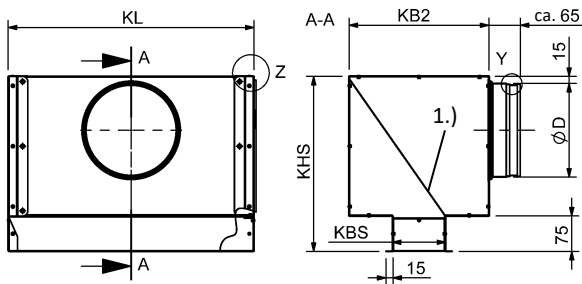

mit Stutzen von oben (-S0)

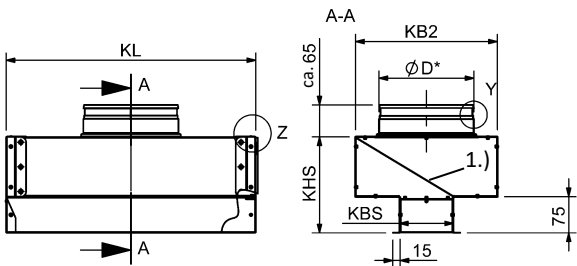

1.) Luftverteilblech (nur bei -AK-58-...)

Lieferbare Größen -AK-58-... / -AK-80-...

H	L	KL	KHS (-S1)	KHS (-S0)	KBS	KB2	øD (-S1 / -S0)
125	625	546	370	200	118	297	1xø198
	1025	1020	370		118	297	2xø198
225	625	546	420		227	347	1xø248
	1025	1020	420		227	347	2xø248

Mindesthöhe KHS bei Stutzenlage -S1 und bei Standard-Kastenhals (75 mm):

KHS min. = øD + 172 mm

Mindesthöhe KHS bei Stutzenlage -S0:

KHS min. 200 mm

Mindestbreite KB2 bei Stutzenlage -S0:

KB2 min. = øD + 30 mm

Minstdifferenz zwischen KBS und KB2 = 40 mm

Das Maß KBS ist nicht veränderbar.

Anschlusskasten-Abhängung:

Einzelheit Z

Lieferzustand mit anliegenden Aufhängelaschen



Einzelheit Z

mit umgebogenen Aufhängelaschen

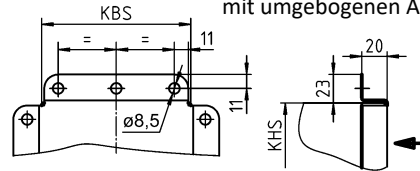

Stutzenanzahl:

Stutzen seitlich (S1) (Standard)
 mit 1 Stutzen von vorne

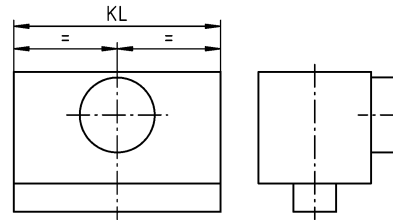

Stutzen von oben (S0)
 mit 1 Stutzen von oben

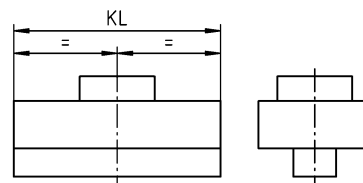

Einbauöffnung mit Anschlusskasten

EÖL = Einbauöffnung in der Länge (L2 + 16 mm)

EÖH = Einbauöffnung in der Höhe (KBS+7)

Drosselklappe (-DK0 / -DK2), für AK-...

- ohne Drosselklappe (-DK0) (Standard)
- mit Drosselklappe und Seilzugverstellung (-DK2)

- DK2 (mit Seilzugverstellung)

Stützen von oben -S0

Stützen seitlich am Kasten -S1

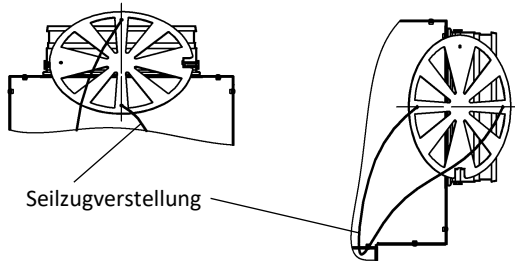

Gummilippendichtung (-GD0 / -GD1), für AK-...

- ohne Gummilippendichtung (-GD0) (Standard)
- mit Gummilippendichtung (-GD1), aus Spezialgummi

Einzelheit Y

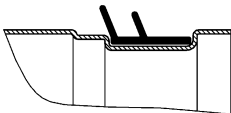

Isolierung (-I0 / -Ii / -Ia), für AK-...

- ohne Isolierung (-I0) (Standard)
- mit Isolierung innen (-Ii)
- mit Isolierung außen (-Ia)

Isolierung innen (-Ii)

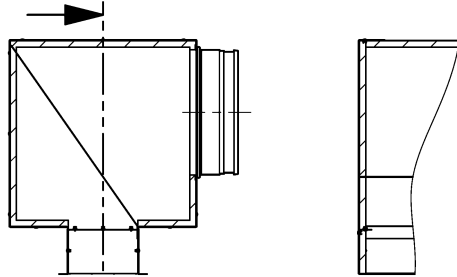

Isolierung außen (-Ia)

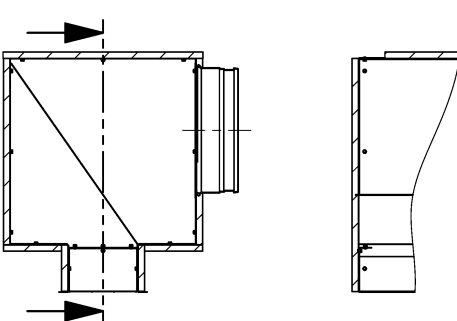

MONTAGEMÖGLICHKEITEN

Schraubmontage (-SM)

zum Einbau in Wände / Kanäle / Anschlusskasten

LWD-Q-...-6-...-N-...

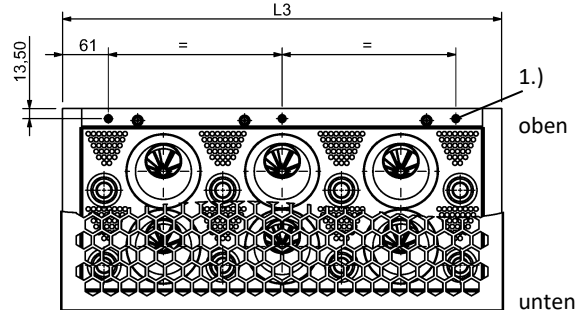

- 1.) Senkung für Linsensenk-Blechschaube DIN ISO 7051 ST 3,9 (bauseits)

L	L3
625	584,5
1025	1058,5

TECHNISCHE DATEN

Druckverlust und Lautstärke

LWD-Q-Z-6-...-00625-125-...-AK-58-...-S1

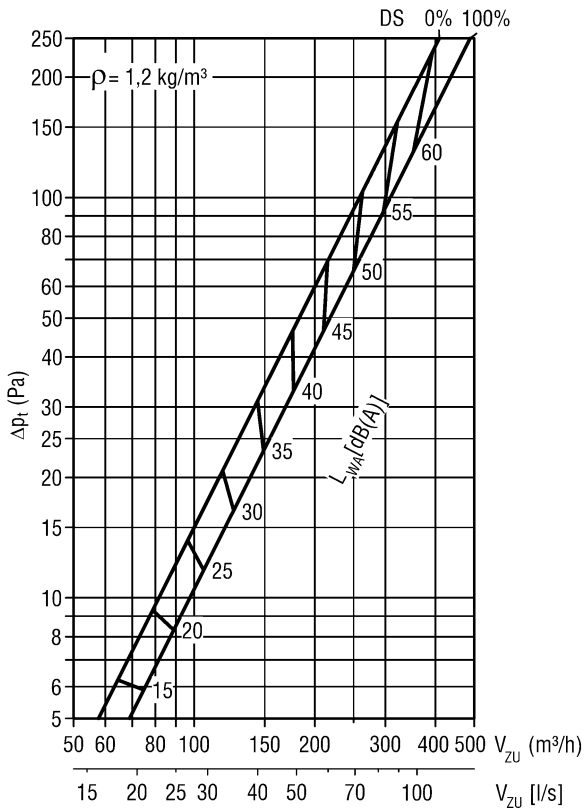

LWD-Q-Z-6-...-00625-225-...-AK-58-...-S1

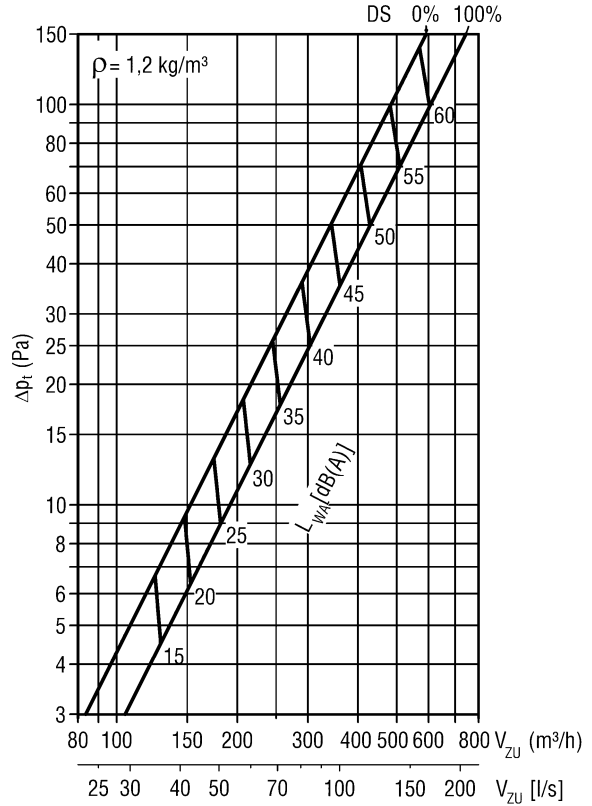

LWD-Q-Z-6-...-00625-125-...-AK-58-...-S0

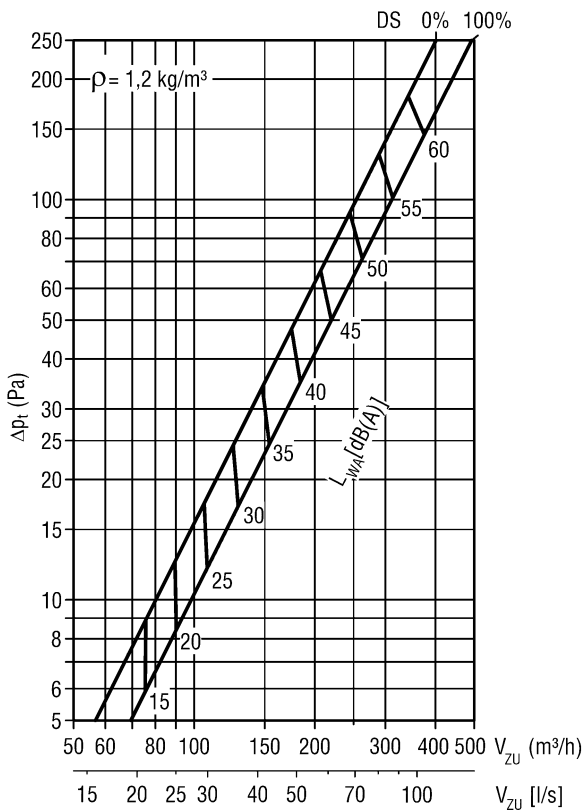

LWD-Q-Z-6-...-00625-225-...-AK-58-...-S0

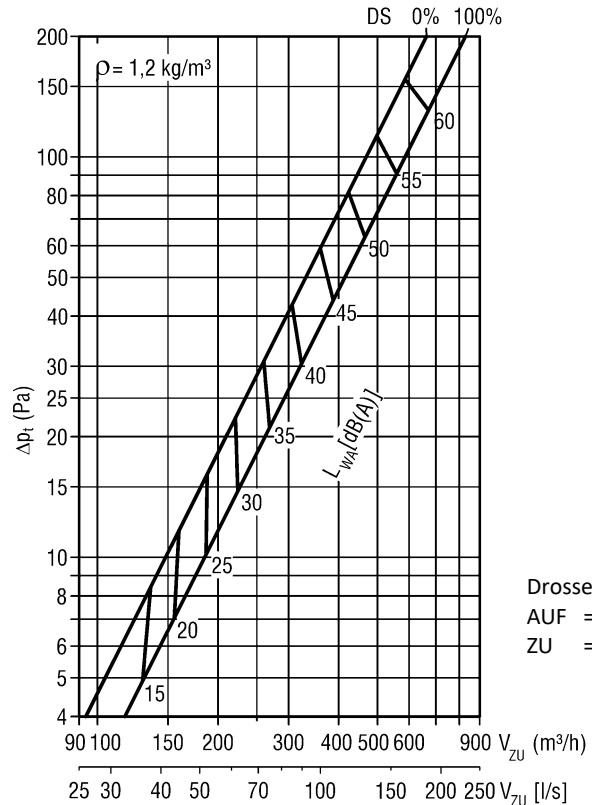

Drosselstellung (DS):
 AUF = 100 %
 ZU = 0 %

LWD-Q-Z-6-...-01025-125-...-AK-58-...-S1

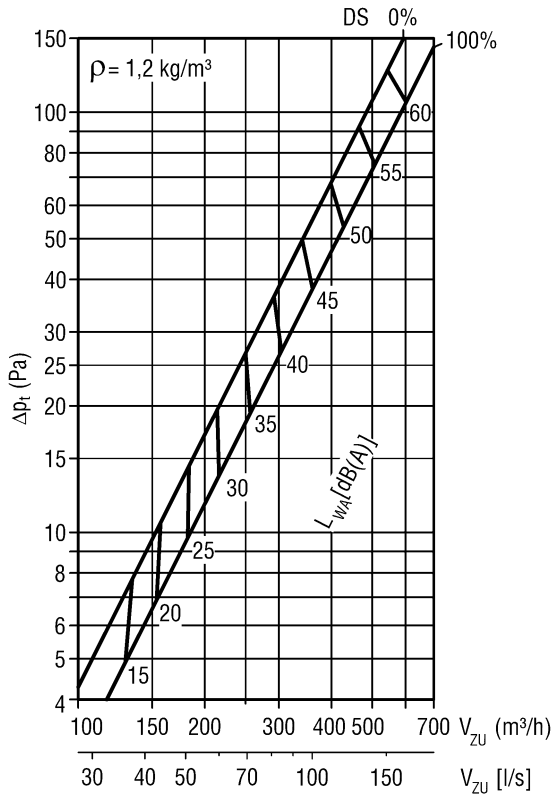

LWD-Q-Z-6-...-01025-225-...-AK-58-...-S1

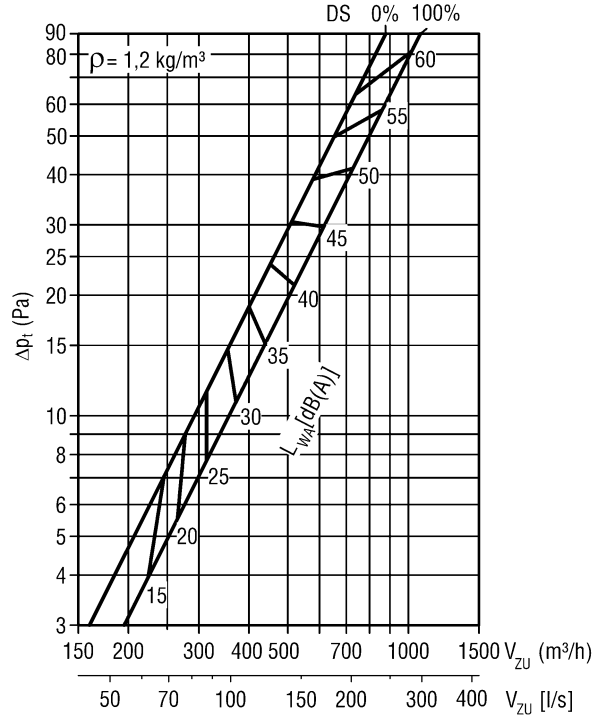

LWD-Q-Z-6-...-01025-125-...-AK-58-...-S0

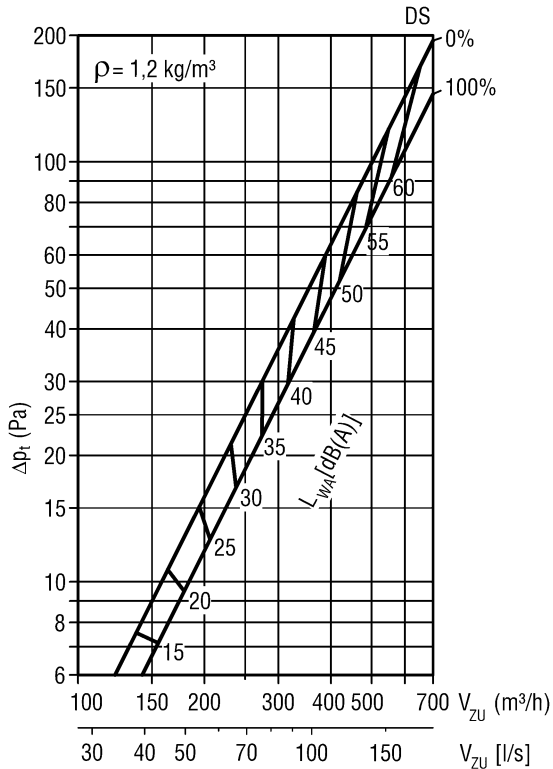

LWD-Q-Z-6-...-01025-225-...-AK-58-...-S0

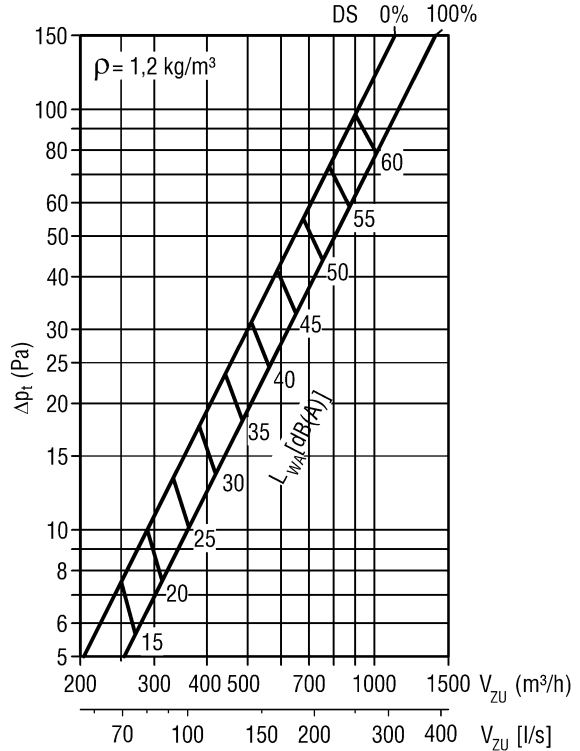

Drosselstellung (DS):

AUF = 100 %

ZU = 0 %

LWD-Q-A-6-...-00625-125-...-AK-80-...-S1

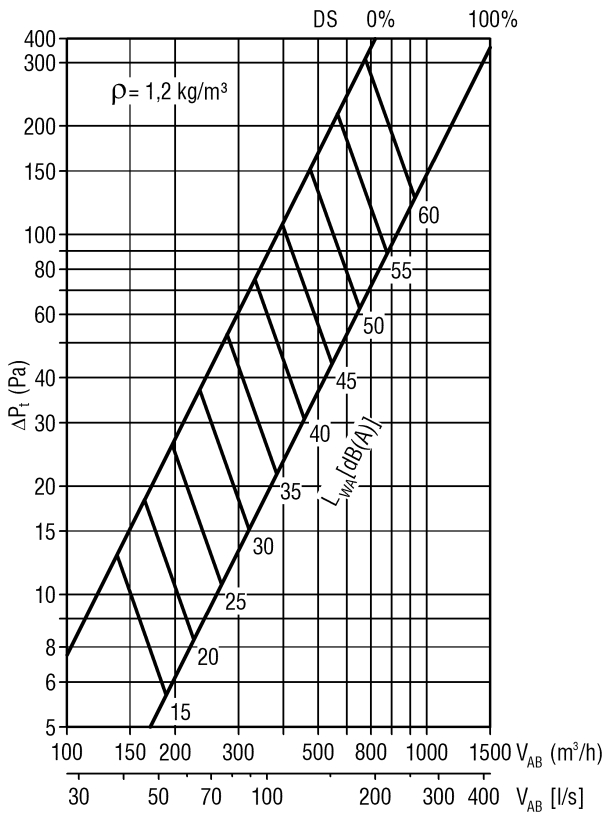

LWD-Q-A-6-...-00625-225-...-AK-80-...-S1

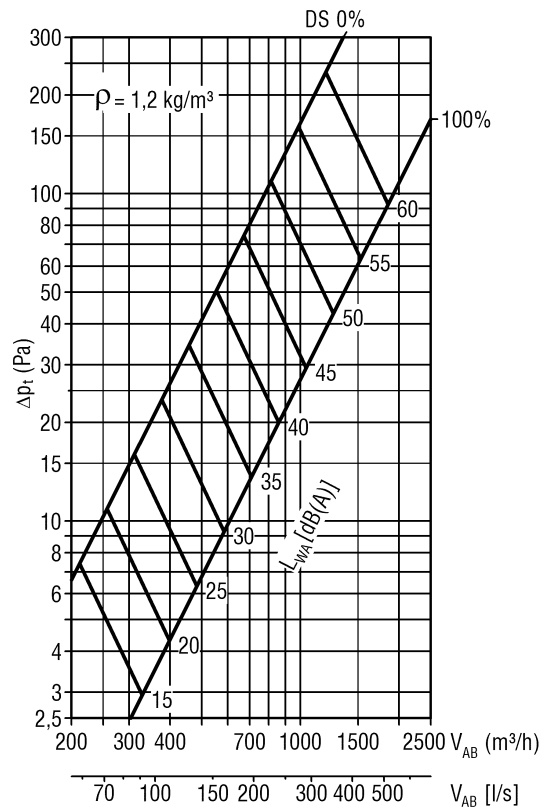

LWD-Q-A-6-...-00625-125-...-AK-80-...-S0

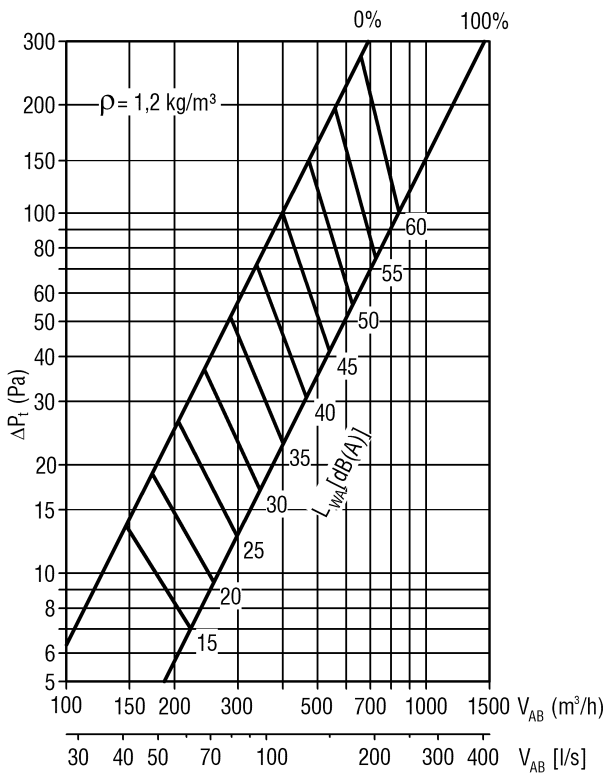

LWD-Q-A-6-...-00625-225-...-AK-80-...-S0

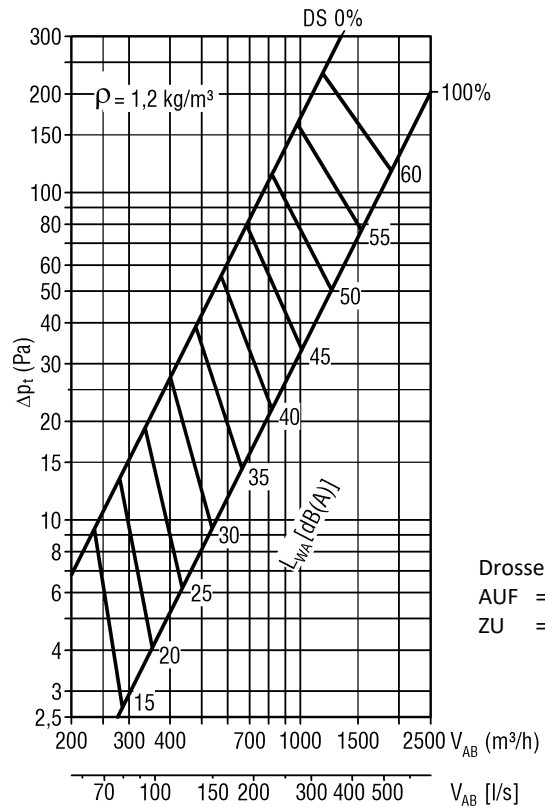

Drosselstellung (DS):
 AUF = 100 %
 ZU = 0 %

LWD-Q-A-6-...-01025-125-...-AK-80-...-S1

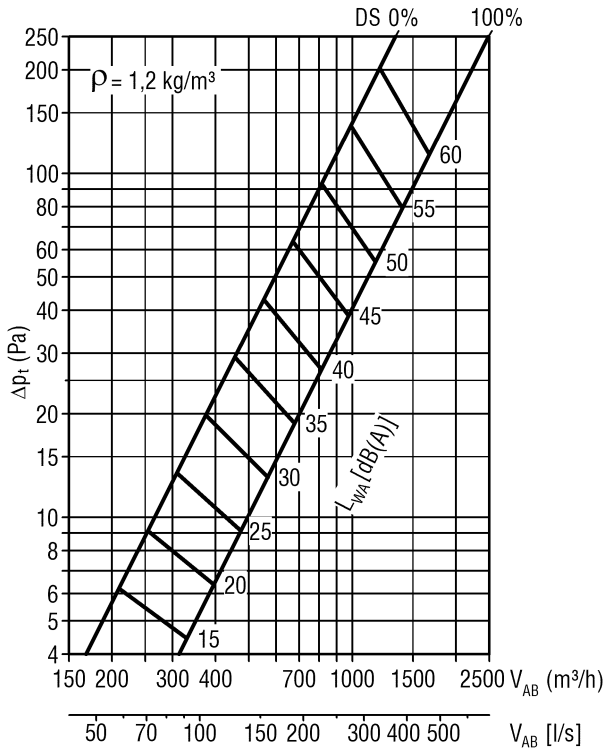

LWD-Q-A-6-...-01025-225-...-AK-80-...-S1

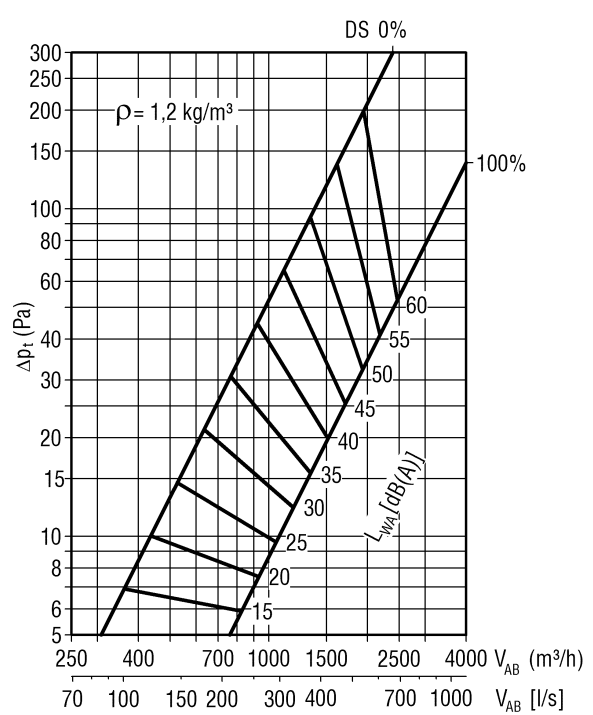

LWD-Q-A-6-...-01025-125-...-AK-80-...-S0

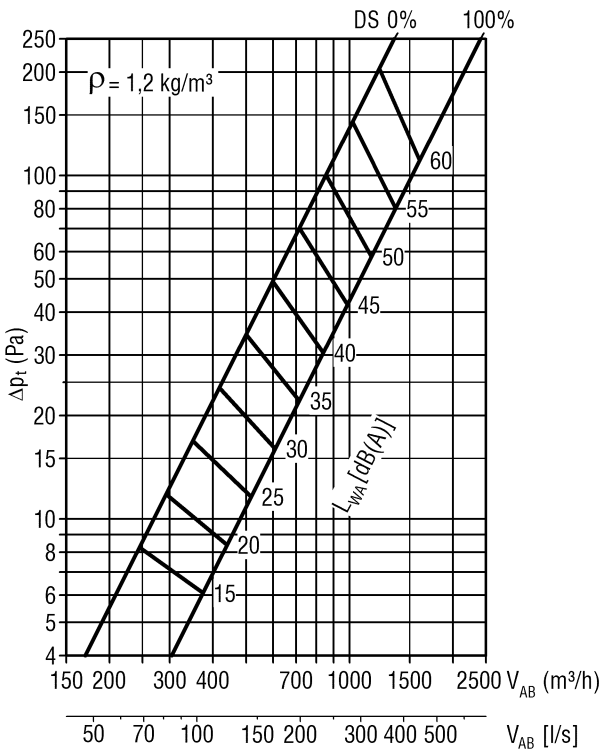

LWD-Q-A-6-...-01025-225-...-AK-80-...-S0

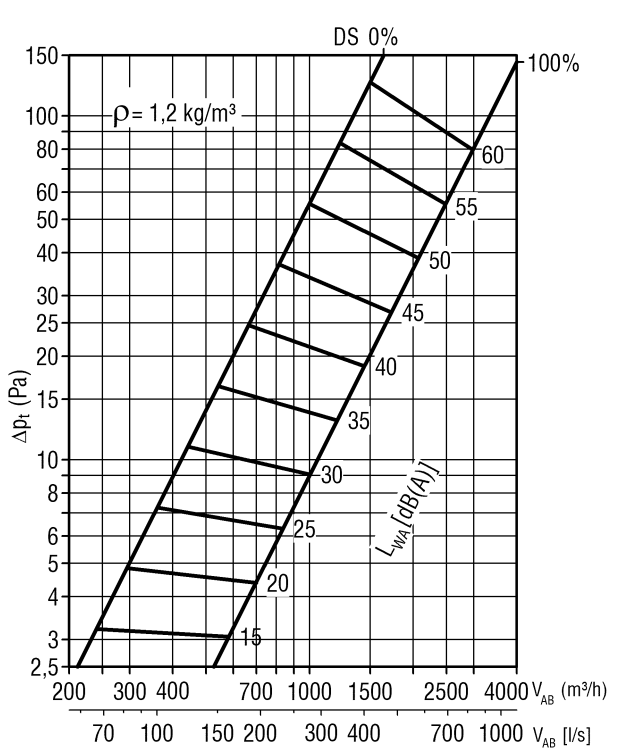

Drosselstellung (DS):

AUF = 100 %

ZU = 0 %

maximale Strahlengeschwindigkeit (isotherm)
 mit Deckeneinfluss, gerade, leicht nach oben ausblasend

LWD-Q-Z-6-...-00625-125-...

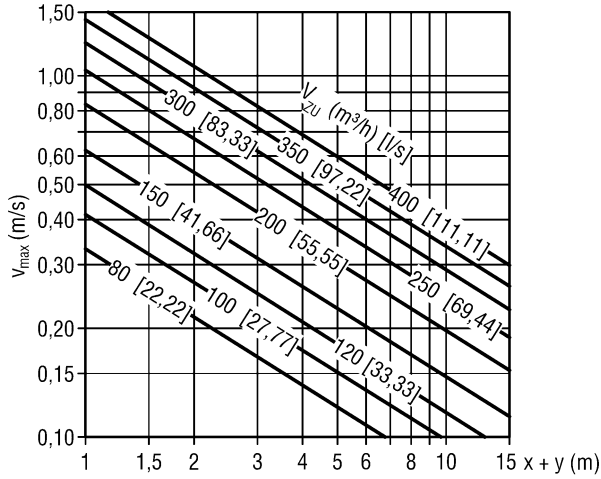

LWD-Q-Z-6-...-001025-125-...

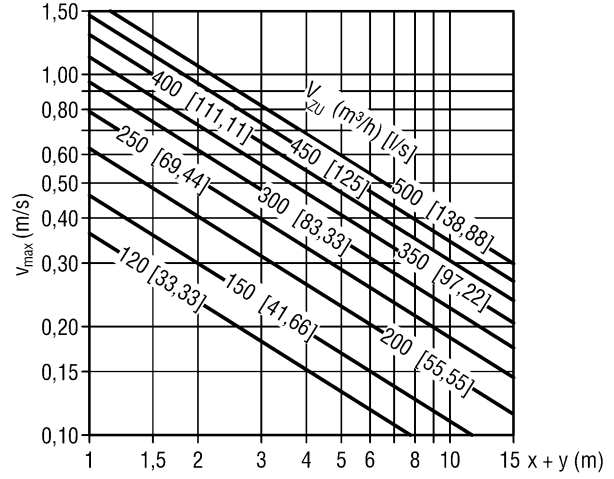

LWD-Q-Z-6-...-00625-225-...

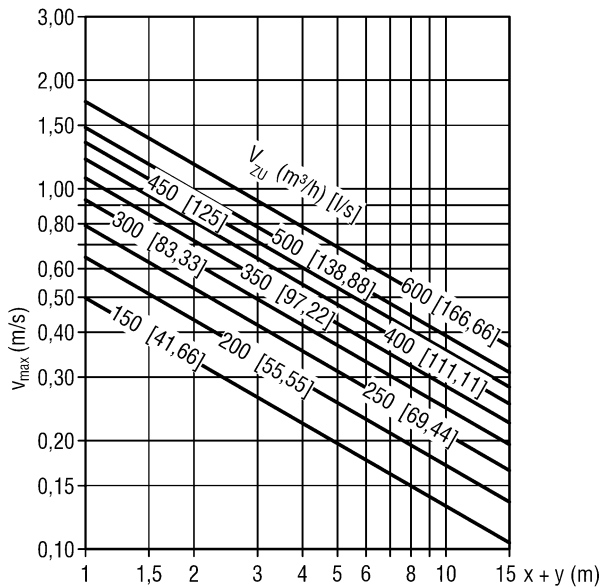

LWD-Q-Z-6-...-01025-225-...

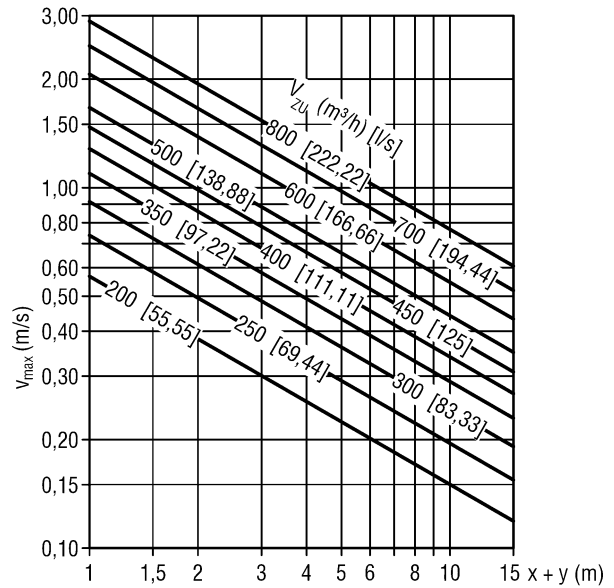

Korrekturfaktor Luftführung divergierend, nach oben ausblasend

H	L	KF (-)
125	625	V_{max} (m/s) x 0,85
	1025	V_{max} (m/s) x 0,87
225	625	V_{max} (m/s) x 0,58
	1025	V_{max} (m/s) x 0,63

ohne Deckeneinfluss, gerade, leicht nach oben ausblasend

LWD-Q-Z-6-...-00625-125-...

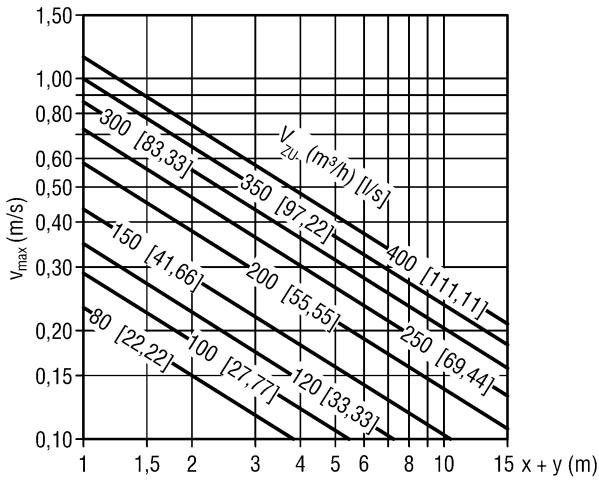

LWD-Q-Z-6-...-01025-125-...

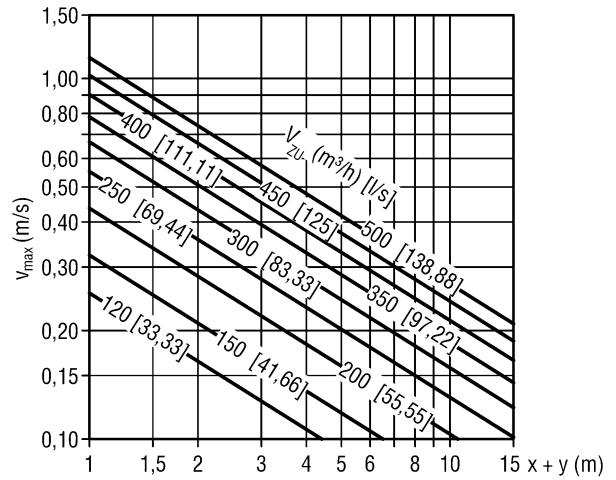

LWD-Q-Z-6-...-00625-225-...

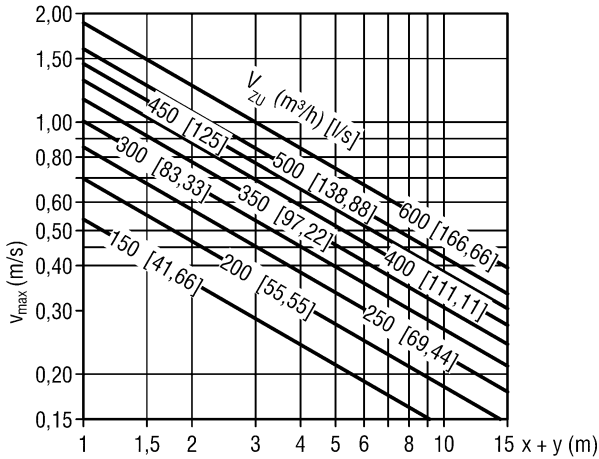

LWD-Q-Z-6-...-01025-225-...

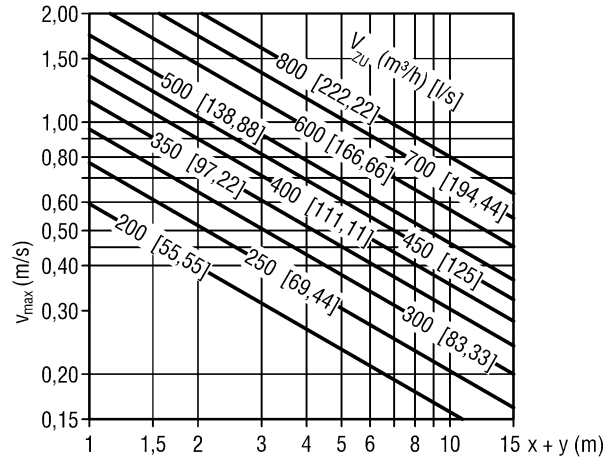

Korrekturfaktor Luftführung divergierend, nach oben ausblasend

H	L	KF (-)
125	625	v_{max} (m/s) x 0,87
	1025	
225	625	v_{max} (m/s) x 0,63
	1025	

kritischer Strahlweg

mit Deckeneinfluss, gerade, leicht nach oben ausblasend

LWD-Q-Z-6-...-00625-125-...

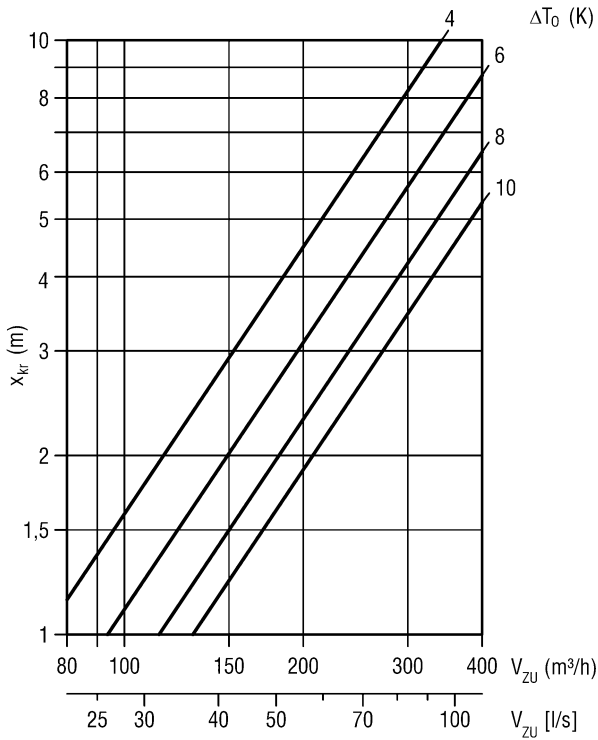

LWD-Q-Z-6-...-001025-125-...

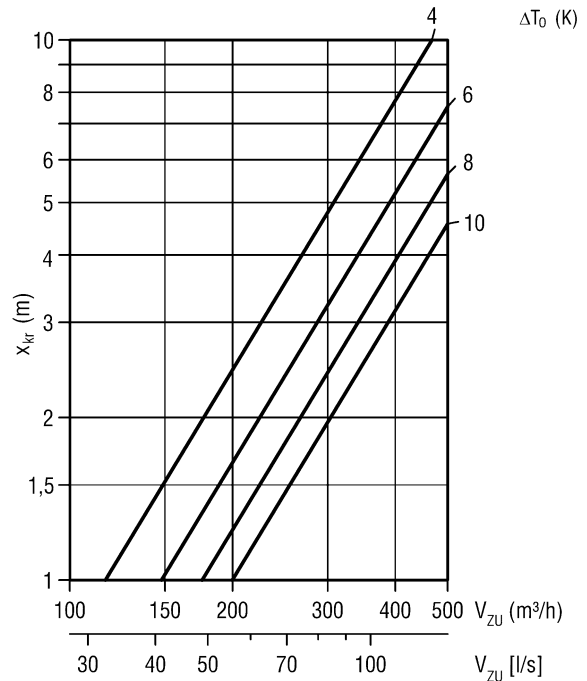

LWD-Q-Z-6-...-00625-225-...

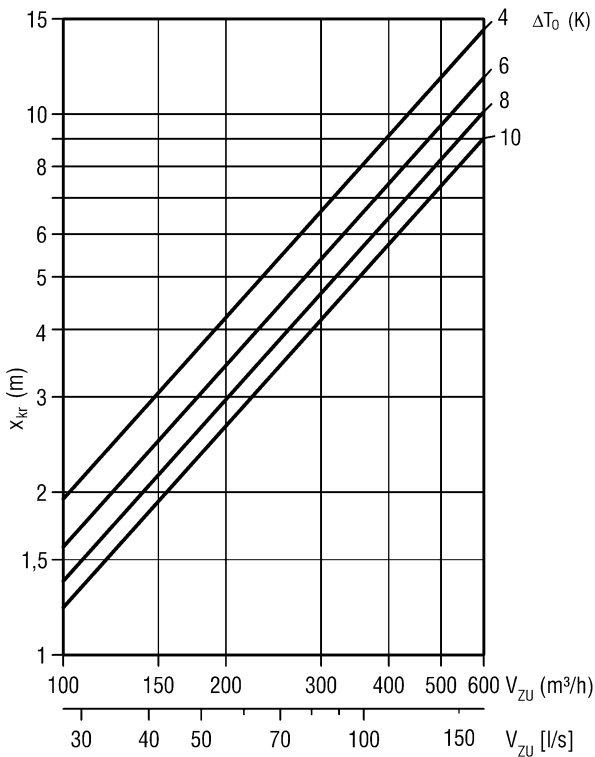

LWD-Q-Z-6-...-01025-225-...

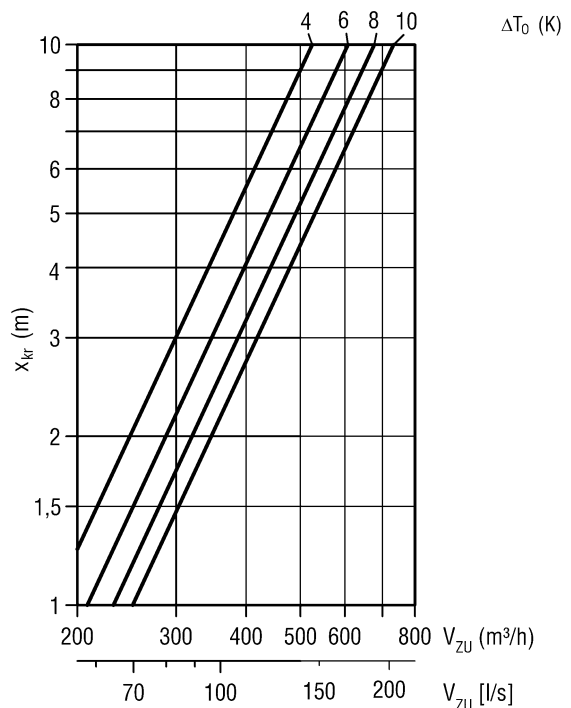

Korrekturfaktor Luftführung divergierend, nach oben ausblasend

H	L	KF (-)
125	625	x_{kr} (m) x 0,62
	1025	x_{kr} (m) x 0,85
225	625	x_{kr} (m) x 0,70
	1025	x_{kr} (m) x 0,77

Induktionsverhältnisse und Temperaturverhältnisse

mit Deckeneinfluss, gerade, leicht nach oben ausblasend

LWD-Q-Z-6-...-00625-125-...

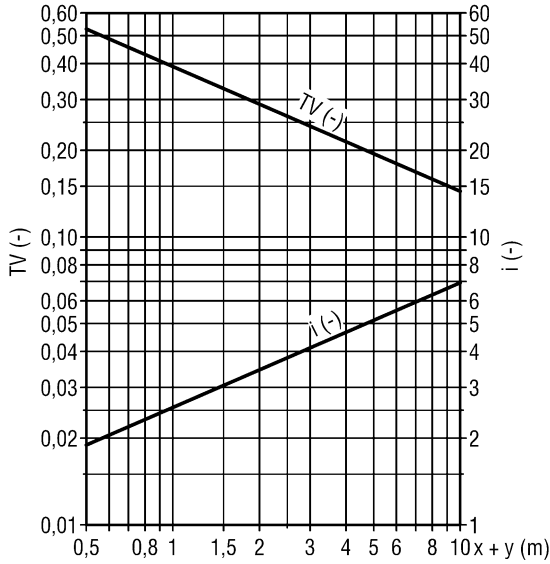

LWD-Q-Z-6-...-001025-125-...

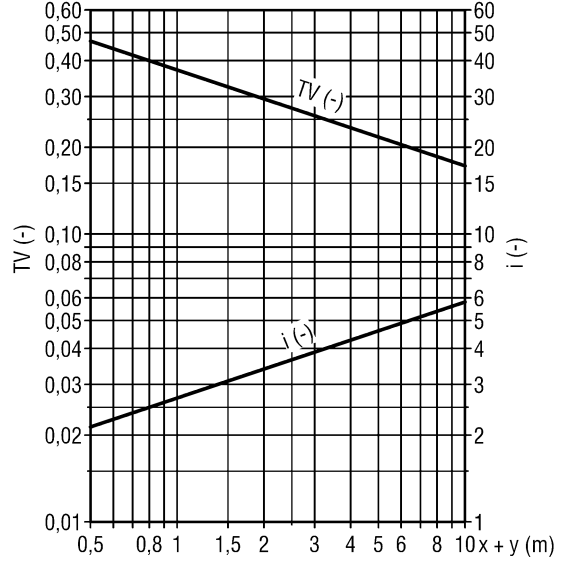

LWD-Q-Z-6-...-00625-225-...

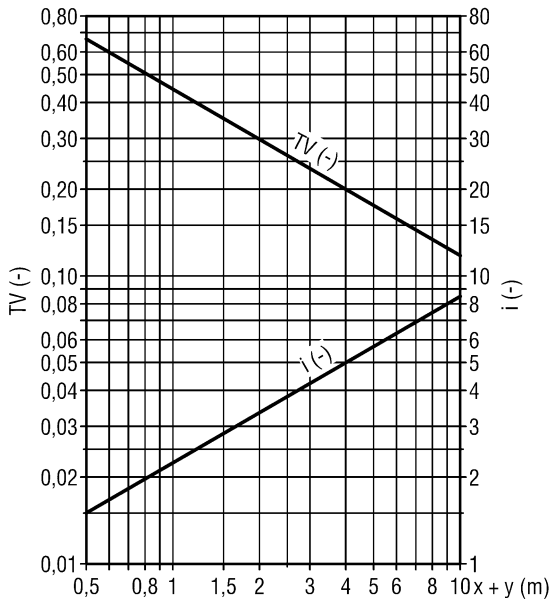

LWD-Q-Z-6-...-01025-225-...

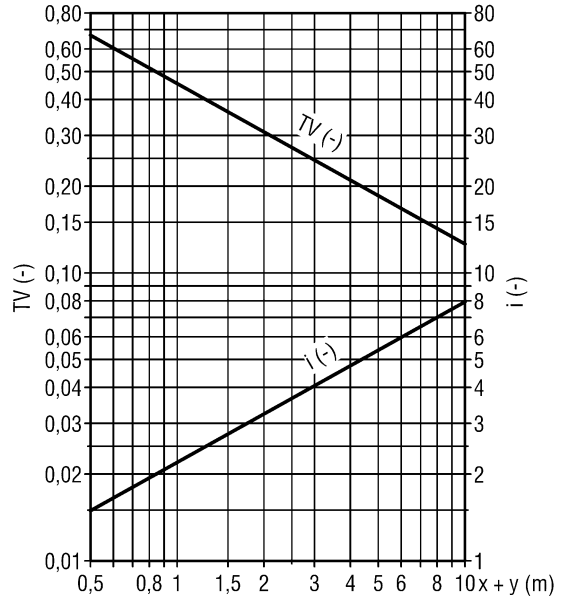

Korrekturfaktor Luftführung divergierend, nach oben ausblasend

H	L	KF (-)
125	625	TV (-) x 0,62
	1025	TV (-) x 0,65
225	625	TV (-) x 0,69
	1025	TV (-) x 0,58

Korrekturfaktor Luftführung divergierend, nach oben ausblasend

H	L	KF (-)
125	625	i (-) x 1,61
	1025	i (-) x 1,55
225	625	i (-) x 1,45
	1025	i (-) x 1,71

ohne Deckeneinfluss, gerade, leicht nach oben ausblasend

LWD-Q-Z-6-...-00625-125-...

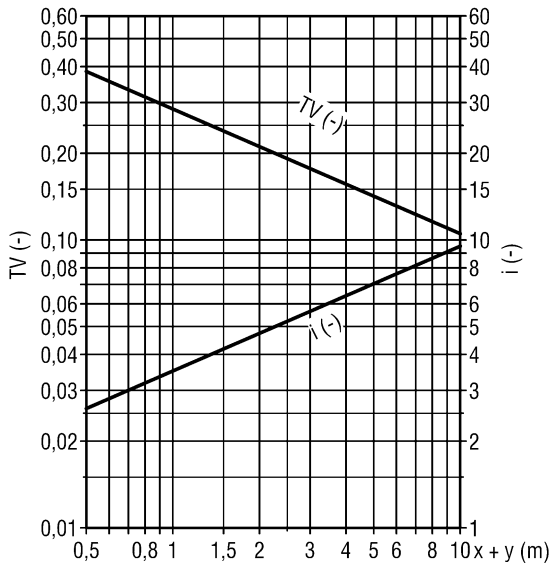

LWD-Q-Z-6-...-01025-125-...

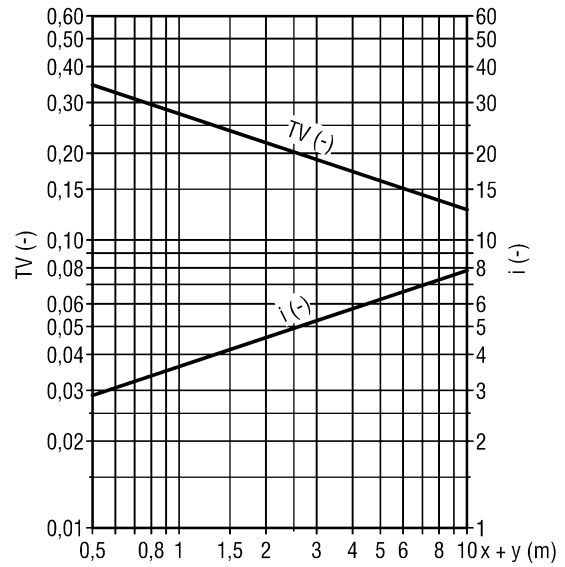

LWD-Q-Z-6-...-00625-225-...

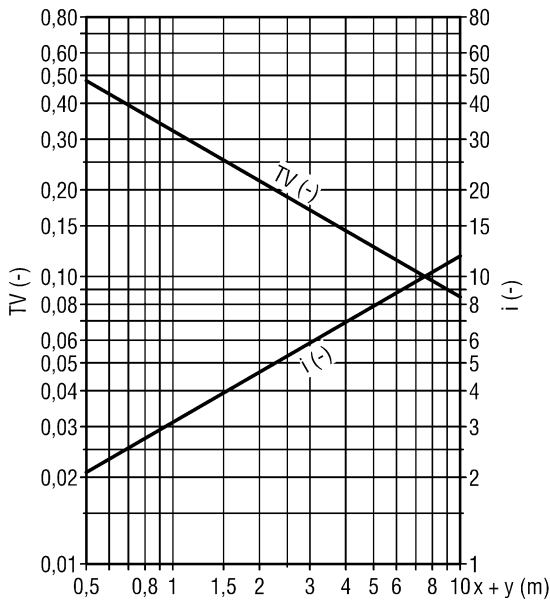

LWD-Q-Z-6-...-01025-225-...

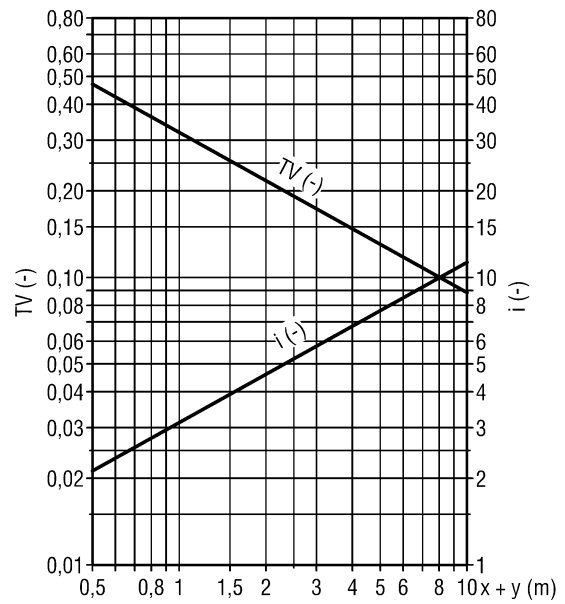

Korrekturfaktor Luftführung divergierend, nach oben ausblasend

H	L	KF (-)
125	625	TV (-) x 0,62
	1025	TV (-) x 0,65
225	625	TV (-) x 0,69
	1025	TV (-) x 0,58

Korrekturfaktor Luftführung divergierend, nach oben ausblasend

H	L	KF (-)
125	625	i (-) x 1,61
	1025	i (-) x 1,55
225	625	i (-) x 1,45
	1025	i (-) x 1,71

Luftführung

gerade, leicht nach oben ausblasend

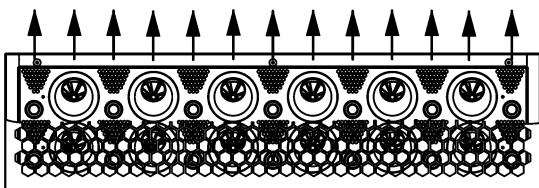

divergierend, nach oben ausblasend

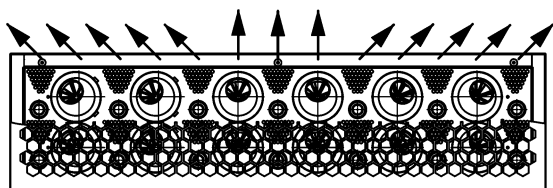

LEGENDE

V_{ZU} (m ³ /h) [l/s]	=	Zuluftvolumen
V_{AB} (m ³ /h) [l/s]	=	Abluftvolumen
V_X (m ³ /h) [l/s]	=	gesamtes Strahlvolumen an der Stelle x
v_{max} (m/s)	=	max. Strahlendgeschwindigkeit
$x+y$ (m)	=	horizontaler + vertikaler Strahlweg
x_{kr} (m)	=	kritischer Strahlweg
t_{ZU} (°C)	=	Zulufttemperatur
t_R (°C)	=	Raumtemperatur
Δp_t (Pa)	=	Druckverlust
A_{stirn} (m ²)	=	Stirnfläche
KF (-)	=	Korrekturfaktor
L_{WA} [dB(A)]	=	A-bewerteter Schalleistungspegel
ρ (kg/m ³)	=	Dichte
i (-)	=	Induktionsverhältnis ($i = V_X / V_{ZU}$)
TV (-)	=	Temperaturverhältnis ($TV = \Delta T_x / \Delta T_0$)
L (mm)	=	Länge
H (mm)	=	Höhe
ΔT_0 (K)	=	Temperaturdifferenz zwischen Zuluft- und Raumtemperatur ($\Delta T_0 = t_{ZU} - t_R$)
x (m)	=	horizontaler Strahlweg
DS (-)	=	Drosselstellung

BESTELLSCHLÜSSEL LWD

01	02	03	04	05	06	07
Typ	Ausführung	Luftführung	Frontplatte	Länge	Höhe	Einzel-/Bandausführung
Beispiel						
LWD	-Q	-Z	-6	-01025	-125	-N

08	09	10	11	12	13
Material	Lackierung Frontplatte	Lackierung Düsenplatte	Düsenfarbe	Montage	Schlitzschieber
-SB	-9010	-9005	-DS	-SM	-SN

Muster

LWD-Q-6-Z-01025-125-N-SB-9010-9005-DS-SM-SN

Linearer Wanddrallluftdurchlass Typ LWD | für Einbau in Wände / Kanäle / Anschlusskasten | Zuluft | Ausführung Hexagon-Design (Sechskant-Design) | Gitterlänge 1025 mm | Düsen 1-reihig | Einzelausführung | Stahlblech | lackiert im Farbton RAL9010 (weiß) | lackiert im Farbton RAL9005 (schwarz) | Kunststoff, ähnlich Farbton RAL 9005 (schwarz) | mit Schraubmontage | ohne Schlitzschieber

BESTELLANGABEN

01 - Typ

LWD = Linearer Wanddrallluftdurchlass Typ LWD

02 - Ausführung

Q = für Einbau in Wände / Kanäle / Anschlusskasten

03 - Luftführung

Z = Zuluft

A = Abluft

04 - Frontplatte

6 = Ausführung Hexagon-Design (Sechskant-Design)

05 - Länge

00625 = Gitterlänge 625 mm

01025 = Gitterlänge 1025 mm

06 - Höhe

125 = Düsen 1-reihig

225 = Düsen 2-reihig

07 - Einzel- / Bandausführung

N = Einzelausführung

08 - Material

SB = Stahlblech

09 - Lackierung Frontplatte

9010 = lackiert im Farbton RAL9010 (weiß, Standard)

xxxx = lackiert in einem anderen RAL-Farbton, frei wählbar (immer 4-stellig)

10 - Lackierung Düsenplatte

9010 = lackiert im Farbton RAL9010 (weiß, Standard)

xxxx = lackiert in einem anderen RAL-Farbton, frei wählbar (immer 4-stellig)

11 - Düsenfarbe

DW = Kunststoff, ähnlich Farbton RAL 9010 (weiß) (Standard)

DS = Kunststoff, ähnlich Farbton RAL 9005 (schwarz)

DA = Kunststoff, ähnlich Farbton RAL 9006 (weißaluminium)

12 - Montage

SM = Schraubmontage

13 - Schlitzschieber

SN = ohne Schlitzschieber (Standard)

SS = mit Schlitzschieber

BESTELLSCHLÜSSEL AK

01	02	03	04	05	06	07	08
Typ	Luftdurchlass	Länge	Höhe	Einzel- / Bandausführung	Montage	Material	Drosselklappe
Beispiel							
AK	-58	-00625	-125	-N	-SM	-SV	-DK2

09	10	11	12	13
Gummilippendichtung	Isolierung	Kastenhöhe	Stutzendurchmesser	Stutzenlage
-GD1	-I0	-KHS	-SDS	-S0

Alle Felder müssen bei der Bestellung ausgefüllt werden.

Muster

AK-58-00625-125-N-SM-SV-DK2-GD1-I0-KHS-SDS-S0

Anschlusskasten, rechteckige Bauform | für Wanddrallluftdurchlass LWD-...-Z-... | Gitterlänge 625mm | Gitterhöhe 125mm | Einzelausführung | Schraubmontage | Stahlblech verzinkt | mit Drosselklappe und Seilzugverstellung | mit Gummilippendichtung | ohne Isolierung | Kastenhöhe Standard | Stutzendurchmesser Standard | Stutzen von oben

BESTELLANGABEN

01 - Typ

AK = Anschlusskasten, rechteckige Bauform

02 - Luftdurchlass

58 = für Wanddrallluftdurchlass LWD-...-Z-...

80 = für Wanddrallluftdurchlass LWD-...-A-...

03 - Länge

00625 = Gitterlänge 625 mm

01025 = Gitterlänge 1025 mm

04 - Höhe

125 = Gitterhöhe 125 mm

225 = Gitterhöhe 225 mm

05 - Einzel- / Bandausführung

N = Einzelausführung

06 - Montage

SM = Schraubmontage (Schrauben sind bauseits zu stellen)

07 - Material

SV = Stahlblech verzinkt

08 - Drosselklappe

DK0 = ohne Drosselklappe (Standard)

DK2 = mit Drosselklappe und Seilzugverstellung

09 - Gummilippendichtung

GD0 = ohne Gummilippendichtung (Standard)

GD1 = mit Gummilippendichtung

10 - Isolierung

I0 = ohne Isolierung (Standard)

Ii = mit Isolierung innen

Ia = mit Isolierung außen

11 - Kastenhöhe

KHS = Kastenhöhe Standard

xxx = Kastenhöhe in mm, frei wählbar (immer 3-stellig) (Mindesthöhe [KHS] bei Stutzenlage S1 und bei Standard-Kastenhals (75 mm) = Stutzendurchmesser $\varnothing D + 172$ mm, Mindesthöhe [KHS] bei Stutzenlage S0 mind. 200 mm).

12 - Stutzendurchmesser

SDS = Stutzendurchmesser Standard

xxx = Stutzendurchmesser ($\varnothing D$) in mm, frei wählbar (immer 3-stellig)

13 - Stutzenlage

S0 = Stutzen von oben

S1 = Stutzen seitlich am Kasten (Standard)

AUSSCHREIBUNGSTEXT

Der SCHAKO Lineare Wanddrallluftdurchlass LWD für vielseitige Anforderungen ist zum Einsatz in Zuluftanlagen entwickelt worden. Er ist besonders geeignet zur Klimatisierung von Räumen mit hohen Ansprüchen an Komfort und Behaglichkeit.

Die durchdachte und ausgereifte Konstruktion des linearen Wanddrallluftdurchlasses LWD bewirkt eine Quell-/Mischluftströmung bei geringer Lautstärke. Ein großer Vorteil des Linearen Wanddrallluftdurchlasses LWD liegt darin, dass der Gesamtluftstrahl in eine Vielzahl kleiner Einzelstrahlen zerlegt wird und dadurch die Zulufttemperatur und Luftstrahlgeschwindigkeit sehr schnell abgebaut werden. Dies bedeutet, dass der Strahl einerseits im Kühlfall nicht so schnell in die Aufenthaltzone abfällt und andererseits im Heizfall nicht gleich zur Decke steigt.

Der Wanddrallluftdurchlass LWD mit einzeln, manuell verstellbare Düsen ermöglicht individuell einstellbare Luftstrahlen (Schwenkbereich 45°), je nach Anforderung. Die Verstellung der einzelnen Düsen von Hand ist von vorne nach Abnehmen des Abdeckgitters leicht möglich.

Der Lineare Wanddrallluftdurchlass LWD ist geeignet für den direkten Kanaleinbau. Gegen Mehrpreis kann ein Anschlusskasten angebaut werden. Die Drosselklappe im Stutzen des Anschlusskastens (gegen Mehrpreis) dient der einfachen Luftmengenregulierung.

Hohe Flexibilität durch vielfältige Einbaumöglichkeiten. Einbau in Wänden, Anschlusskästen und Kanälen. Kühl- und Heizfall sind realisierbar.

Einsatz in VVS-Anlagen von 100 % - 40 % möglich.

Die Verbindung des Düsenaufnahmeblechs zum Anschlusskasten oder Luftkanal erfolgt über eine Schraubmontage.

Fabrikat: SCHAKO Typ LWD-...

Ausführung:

- für Einbau in Wänden / Kanäle / Anschlusskasten (-Q).

Luftführung:

- Zuluft (-Z)
- Abluft (-A)

Frontplatte:

- Ausführung Hexagon-Design (Sechskant-Design) (-6)

Länge:

- 625 mm (-00625)
- 1025 mm (-01025)

Höhe:

- Düsen 1-reihig (-115)
- Düsen 2-reihig (-215)

Einzel- / Bandausführung:

- Einzelausführung (-N)

Material / Lackierung:

- Stahlblech (-SB):

Lackierung Frontplatte:

- lackiert im Farbton RAL 9010 (weiß, Standard) (-9010).
- lackiert in einem anderen RAL-Farbton, frei wählbar (-xxxx) (immer 4-stellig)

Lackierung Düsenplatte:

- lackiert im Farbton RAL 9005 (schwarz, Standard) (-9005).
- lackiert in einem anderen RAL-Farbton, frei wählbar (-xxxx) (immer 4-stellig)
- perforiertes Lochblech bei Abluft

Düsenfarbe:

- Kunststoff:
- ähnlich Farbton RAL 9010 (weiß) (Standard) (-DW).
- ähnlich Farbton RAL 9005 (schwarz) (-DS).
- ähnlich Farbton RAL 9006 (weißaluminium) (-DA).

Montage:

- Schraubmontage (-SM)
- Schrauben sind bauseits zu stellen.

Zubehör:

- Anschlusskasten, in rechteckiger Bauform, aus Stahlblech verzinkt (-SV), Gehäuse mit rundem Anschlussstutzen und Aufhängelaschen.
 - passend zu Luftdurchlass LWD-...-Z-... (AK-58-...)
 - passend zu Luftdurchlass LWD-...-A-... (AK-80-...)
 - Gitterlänge:
 - 625 mm (-00625)
 - 1025 mm (-01025)
 - Gitterhöhe:
 - 115 mm (-115)
 - 215 mm (-215)
 - Einzel- / Bandausführung:
 - Einzelausführung (-N).
 - Montage:
 - Schraubmontage (-SM) (Standard, Schrauben sind bauseits zu stellen).
 - Drosselklappe:
 - ohne Drosselklappe (-DK0) (Standard).
 - mit Drosselklappe (-DK2), aus Stahlblech verzinkt, im Anschlusskastengehäuse, mit Seilzugverstellung, zur einfachen Luftmengenregulierung.
 - Gummilippendichtung:
 - ohne Gummilippendichtung (-GD0) (Standard).
 - mit Gummilippendichtung (-GD1), aus Spezialgummi, am Anschlussstutzen.
 - Isolierung:
 - ohne Isolierung (-I0) (Standard).
 - mit Isolierung innen (-Ii), thermische Isolierung im Anschlusskasten innen.
 - mit Isolierung außen (-Ia), thermische Isolierung an der Anschlusskasten Außenseite.
 - Kastenhöhe:
 - Kastenhöhe Standard (-KHS).
 - Kastenhöhe in mm, frei wählbar (immer 3-stellig) (Mindesthöhe [KHS] bei Stutzenlage S1 und bei Standard-Kastenhals (75 mm) = Stutzendurchmesser $\varnothing D + 172$ mm, Mindesthöhe [KHS] bei Stutzenlage S0 mind. 200 mm).

- Stutzendurchmesser:
 - Stutzendurchmesser Standard (-SDS).
 - Stutzendurchmesser ($\varnothing D$) in mm, frei wählbar (-xxx, immer 3-stellig)
- Stutzenlage:
 - Stutzen von oben (-S0).
 - Stutzen seitlich am Kasten (-S1) (Standard).